



Bruksanvisning

Z-30/20N
Z-30/20N RJ

med
underhållsinformation

Översättning av
originalanvisningar
Fifth Edition
Second Printing
Part No. 133546SW

Viktigt

Läs, förstå och följ noga dessa säkerhetsföreskrifter och driftsanvisningar innan maskinen tas i drift. Endast utbildad och auktoriserad personal har rätt att manövrera maskinen. Denna bruksanvisning bör betraktas som en permanent del av maskinen och ska alltid finnas till hands i maskinen. Kontakta Genie Industries om du har några frågor.

Innehåll

	Sida
Säkerhetsföreskrifter	1
Reglage	8
Teckenförklaring	10
Inspektion före drift	11
Underhåll	13
Funktionstester	15
Arbetsplatsinspektion	20
Driftsanvisningar	21
Dekaler	26
Transport- och lyftanvisningar	30
Specifikationer	33

Kontakta oss:

Internet: <http://www.genielift.com>

e-post: techpub@genieind.com

Copyright © 1995 Genie Industries

Första utgåvan: Fjärde tryckningen, augusti 1996

Andra upplagan: Fjärde tryckningen, juli 2000

Tredje upplagan: Tredje tryckningen,
november 2009

Fjärde upplagan: Andra tryckningen,
november 2009

Femte upplagan: Andra tryckningen, augusti 2011

"Genie" och "Z" är registrerade varumärken som tillhör Genie Industries i USA och i många andra länder.

 Uppfyller kraven hos EG-direktiv 2006/42/EG
Se EG-försäkran om överensstämmelse

 Tryckt på returpapper L

Tryckt i USA

Säkerhetsföreskrifter



Fara

Underlåtenhet att följa anvisningarna och säkerhetsreglerna i denna handbok kan leda till dödsfall eller allvarlig personskada.

Manövrera aldrig maskinen innan:

- Du har lärt dig och är väl förtrogen med principerna om hur maskinen ska manövreras på ett säkert sätt enligt denna bruksanvisning.

1 Undvik farliga situationer.

Bekanta dig med och förvissa dig om att du förstår säkerhetsföreskrifterna innan du fortsätter till nästa avsnitt.

- Utför alltid en inspektion före drift.
- Utför alltid funktionstesterna innan maskinen tas i drift.
- Inspektera arbetsplatsen.
- Använd endast maskinen för avsett ändamål.

- Du har läst förstått och följer tillverkarens anvisningar och säkerhetsregler – säkerhets- och förarhandböckerna samt maskinens dekaler
- Du har läst, förstått och följer arbetsgivarens säkerhetsregler och arbetsplatsbestämmelser.
- Du har läst, förstått och följer alla gällande nationella säkerhetsbestämmelser.
- Du har fått den utbildning som krävs för att manövrera maskinen på ett säkert sätt.

SÄKERHETSFÖRESKRIFTER

Risk för elektriska stötar

Denna maskin är inte elektriskt isolerad och ger inget skydd mot kontakt med eller närhet till elektrisk ström.



Håll ett säkert avstånd till elledningar och elanordningar enligt tillämplig lagstiftning och följande tabell.

Spänning fas till fas	Minsta säkerhetsavstånd i meter
0 till 300 V	Undvik kontakt
300 V till 50 kV	3,05
50 kV till 200 kV	4,60
200 kV till 350 kV	6,10
350 kV till 500 kV	7,62
500 kV till 750 kV	10,67
750 kV till 1 000 kV	13,72

Ta hänsyn till plattformens rörelser, elledningar som svänger eller hänger ned och se upp för starka eller byiga vindar.

Håll dig på avstånd från maskinen, om den kommit i kontakt med strömförande kraftledningar. Markpersonal eller personal på plattformen får inte röra vid eller köra maskinen förrän strömmen i ledningarna stängts av.

Kör aldrig maskinen i åskväder eller oväder.

Använd aldrig maskinen som jordpunkt vid svetsarbeten.

Risk för vältning

Den sammanlagda vikten av personer och utrustning får inte överstiga plattformens maxkapacitet.

Maximal plattformskapacitet	227 kg
Maximal plattformskapacitet	
Modeller utrustade med flygplansskydd	200 kg
Maximalt antal passagerare	2

Vikten på tillval och tillbehör, som t.ex. rörslädar, panelslädar och svetsaggregat, minskar den nominella plattformskapaciteten och måste tas med i beräkningen av den totala plattformbelastningen. Se dekalerna på tillvalen.

Höj aldrig eller skjut ut bommen såvida inte maskinen står på ett fast, plant underlag.

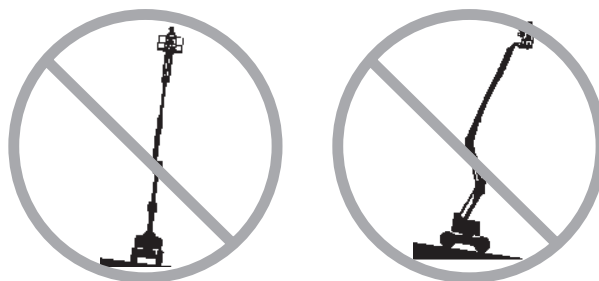

Lutningslarmet ska inte användas som lutningsindikator. Lutningslarmet ljuder enbart i plattformen när maskinen befinner sig i en stark lutning.

SÄKERHETSFÖRESKRIFTER

Om lutningslarmet ljuder när bommen sänks:
Skjut inte ut, snurra eller höj bommen över horisontalläget. Flytta maskinen till ett fast, plant underlag innan plattformen höjs.

Om lutningslarmet ljuder när plattformen höjs:
Var mycket försiktig. Fastställ bommens läge i lutningen enligt nedanstående illustration. Följ instruktionerna för hur man sänker bommen innan du flyttar till ett fast, plant underlag. Snurra inte bommen medan den sänks.

Om lutningslarmet ljuder, med plattformen i uppförsläge:

- 1 Sänk överbommen.
- 2 Sänk underbommen.
- 3 Dra in överbommen.

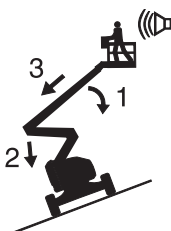

Om lutningslarmet ljuder med plattformen i nedförslut:

- 1 Dra in överbommen.
- 2 Sänk underbommen.
- 3 Sänk överbommen.

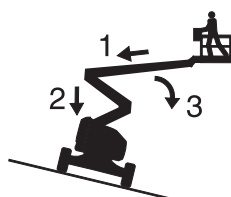

Ändra eller koppla aldrig ur gränslägesbrytarna.

Kör inte fortare än 1 km/tim med överbommen upprest eller förlängd eller med underbommen upprest.

Använd aldrig plattformens manöverpanel till att frigöra en plattform som fastnat eller hakats fast eller vars normala rörelsemönster förhindras av en intilliggande byggnad/konstruktion. Ingen personal får finnas på plattformen när denna ska frigöras med hjälp av markreglagen.

Lyft inte bommen när vindstyrkan kan överstiga 12,5 m/s. Om vindstyrkan överstiger 12,5 m/s när bommen är höjd, ska du sänka bommen och inte fortsätta använda maskinen.

Manövrera aldrig maskinen i stark eller byig vind. Öka inte plattformens yta eller belastning. Maskinens stabilitet minskar ju större yta som utsätts för vind.



Var mycket försiktig och kör sakta med maskinen i det infällda läget över ojämnt underlag, skräp eller ras/rivningsmassor, instabilt eller halt väglag eller nära håligheter och branta sluttningar.

Kör inte maskinen på eller nära ojämn terräng, instabila ytor eller andra farliga platser med bommen höjd eller utskjuten.

Kör inte i en sluttning som överstiger maskinens upp-, ner- eller sidolutningskapacitet. Lutningskapaciteten gäller maskiner i nedsänkt läge.

Maximal lutningskapacitet, nedsänkt läge

Motvikt uppför sluttning	35 %	19°
Motvikt nerför sluttning	20 %	11°
Sidolutning	25 %	14°

Observera: Lutningskapaciteten påverkas av markförhållanden och dragkraft.

Tryck inte ifrån eller dra mot något föremål utanför plattformen.



Maximalt tillåten sidokraft - ANSI & CSA
667 N

Maximalt tillåten manuell kraft - CE
400 N

SÄKERHETSFÖRESKRIFTER

Ändra aldrig eller sätt ur stånd någon komponent som påverkar maskinens säkerhet eller stabilitet.

Sådana detaljer, som är av betydelse för maskinens stabilitet, får inte bytas ut mot detaljer med annan vikt eller med andra specifikationer.

Gör inga ändringar på arbetsplattformen utan ett i förväg givet skriftligt medgivande från tillverkaren. Plattformsvikten och plattformens yta eller belastning kan öka om du monterar på verktygsfästen eller liknande på plattformen, fotlisterna eller skyddsräckena.

Överhängande last får aldrig placeras eller fästas på någon del av maskinen.



Placera inte stegar eller byggnadsställningar i plattformen eller mot någon del av maskinen.

Transportera endast verktyg och material om de är jämnt fördelade och kan hanteras på ett säkert sätt av person(er) på plattformen.

Använd inte maskinen på ett underlag eller fordon som är i rörelse eller är rörligt.

Kontrollera att samtliga däck är i gott skick och att hjulmuttrarna är ordentligt åtdragna.

Använd inte batterier som väger mindre än originalbatterierna. Batterierna används som motvikt och är av stor betydelse för maskinens stabilitet. Varje batteri måste väga 47,6 kg. Varje batterilåda inklusive batterier måste väga minst 240,4 kg.

Använd aldrig maskinen som kran.

Förflytta aldrig maskinen eller andra föremål med hjälp av bommen.

Vidrör inte närliggande byggnader eller liknande med bommen.

Förankra aldrig bommen eller plattformen i intilliggande byggnader/konstruktioner.

Placera aldrig laster utanför plattformens omkrets.

Risk för fall

Personer i maskinen ska använda säkerhetsbälte eller sele och följa tillämplig, gällande lagstiftning. Fäst livlinan i den förankringspunkt som finns på plattformen.

Sitt, stå eller klättra aldrig på plattformens skyddsräcken. Var noga med att alltid stå stadigt på plattformsgolvet.



Klättra aldrig ner från en höjd plattform.

Håll plattformens golv rent från skräp.

Sänk plattformsstängens eller stäng grinden innan manövreringen påbörjas.

SÄKERHETSFÖRESKRIFTER

Risk för kollision

Ta hänsyn till begränsade siktförhållanden och döda vinklar när du kör eller manövrerar maskinen.

Ta hänsyn till bommens placering vid rotation av svängbordet.

Kontrollera arbetsplatsen med avseende på överliggande hinder eller liknande faror.



Var medveten om risken för klämskador när du håller i plattformens skyddsräcke.

Föraren måste följa arbetsgivarens, arbetsplatsens och lagstiftningens anvisningar om användning av personlig skyddsutrustning.

Beakta och använd kör- och styrfunktionernas färgkodade riktningssymboler som finns på plattformens reglaget och körchassit.

Sänk inte bommen förrän området därunder är fritt från personal och hinder.

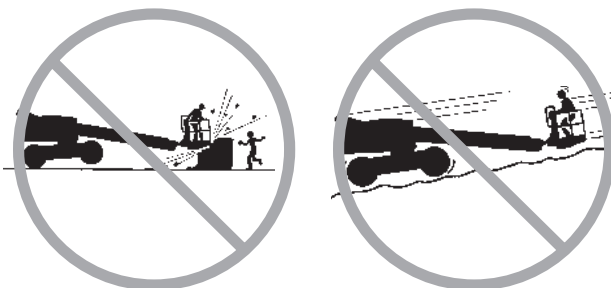

Begränsa körhastigheten efter väglaget, trafikstockning, sluttning, personal i området och andra faktorer som kan orsaka påkörningsolyckor.

Se till att bommen inte kommer i vägen för en kran förrän kranens reglage först spärrats och/eller förebyggande åtgärder vidtagits för att förhindra eventuell kollision.

Utför aldrig konststycken eller spexa vid manövrering av maskinen.

SÄKERHETSFÖRESKRIFTER

Risk för komponentskada

Använd aldrig maskinen som jordpunkt vid svetsarbeten.

Risker med skadade maskiner

Använd aldrig en maskin som skadats eller har funktionsfel.

Utför en noggrann inspektion av maskinen före drift och testa samtliga maskinfunktioner före varje arbetsshifts början. En maskin som är skadad eller inte fungerar korrekt ska omedelbart märkas och tas ur drift.

Kontrollera att underhållet har utförts enligt anvisningarna i denna handbok och i *Servicehandboken för Genie Z-30/20N*.

Kontrollera att alla dekaler finns på maskinen och att de går att läsa.

Kontrollera att säkerhetshandboken, ansvarshandboken och bruksanvisningen är kompletta, går att läsa och förvaras i plattformens förvaringsfack.

Risk för kroppsskada

Använd aldrig maskinen om den läcker hydraulolja eller luft. Hydraulolja eller luft som läcker ut kan tränga igenom huden och/eller orsaka frätskador.

Felaktig kontakt med komponenter under övertäckningar leder till allvarlig skada. Endast utbildad underhållspersonal bör få komma åt komponenterna. Operatören bör endast ha tillträde när han genomför inspektionen före drift. Alla delar måste vara stängda och säkrade under drift.

Dekalförteckning

På Genies produktdekaler används symboler, färgkoder och signalord för att uppmärksamma dig på följande:



Varningssymbol — används för att göra personalen uppmärksam på möjlig risk för personskador. Följ alla säkerhetsmeddelanden som följer efter denna symbol för att undvika personskador eller dödsolyckor.



Röd — används för att påvisa förekomsten av en överhängande riskfylld situation som, om den inte undviks, kommer att leda till dödsfall eller allvarlig personskada.



Orange — används för att påvisa förekomsten av en potentiellt riskfylld situation som, om den inte undviks, skulle kunna leda till dödsfall eller allvarlig personskada.



Gul med varningssymbol — används för att påvisa förekomsten av en möjlig riskfylld situation som, om den inte undviks, skulle kunna leda till måttlig eller lindrig personskada.



Gul utan varningssymbol — används för att påvisa en möjlig riskfylld situation som, om den inte undviks, skulle kunna leda till skada på egendom.



Grön — används för att ge anvisningar för drift eller underhåll.

SÄKERHETSFÖRESKRIFTER

Batterisäkerhet**Risk för brännskada**

Batterierna innehåller syra. Bär alltid skyddskläder och skyddsglasögon när du hanterar batterier.

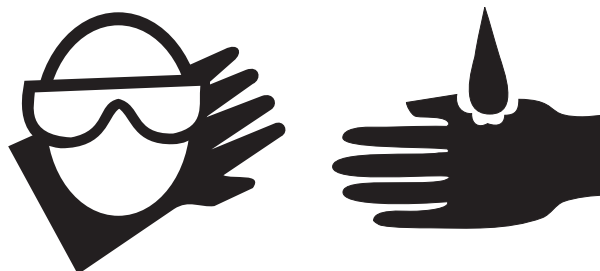

Undvik att spilla batterisyra eller att komma i kontakt med den. Neutralisera batterisyraspill med natriumbikarbonat och vatten.

Batterienheten måste vara i upprätt läge.

Se till att det inte kommer vatten eller regn på batterierna eller laddaren.

Risk för explosion

Skydda batterierna från gnistbildning och öppen eld. Rök aldrig i närheten av batterierna. Batterierna avger en explosiv gas.

Batterienhetens lock måste vara avtaget under hela laddningscykeln.

Rör inte vid batteripolerna eller kabelklamrarna med verktyg som kan orsaka gnistbildning.

Risk för komponentskador

Använd en batteriladdare som är max. 48 V när du laddar batterierna.

Båda batterienheterna måste laddas tillsammans.

Lossa batterienhetens kontakt innan batterienheten tas ut.

Risk för elektriska stötar

Anslut endast batteriladdaren till ett jordat, 3-trådig växelströmsuttag.

Kontrollera dagligen att varken kabel, ledningar eller trådar har skadats. Byt ut skadade delar innan maskinen tas i drift.

lakta försiktighet så att du inte får en elektrisk stöt från batteripolerna. Ta av alla ringar, klockor och andra smycken.

Risk för vältning

Använd inte batterier som väger mindre än originalbatterierna. Batterierna används som motvikt och är av stor betydelse för maskinens stabilitet. Varje batteri måste väga 47,6 kg. Varje batterilåda inklusive batterier måste väga minst 240,4 kg.

Risk för lyftskador

Använd en gaffeltruck för att ta ut eller sätta in batterienheterna.

Reglage

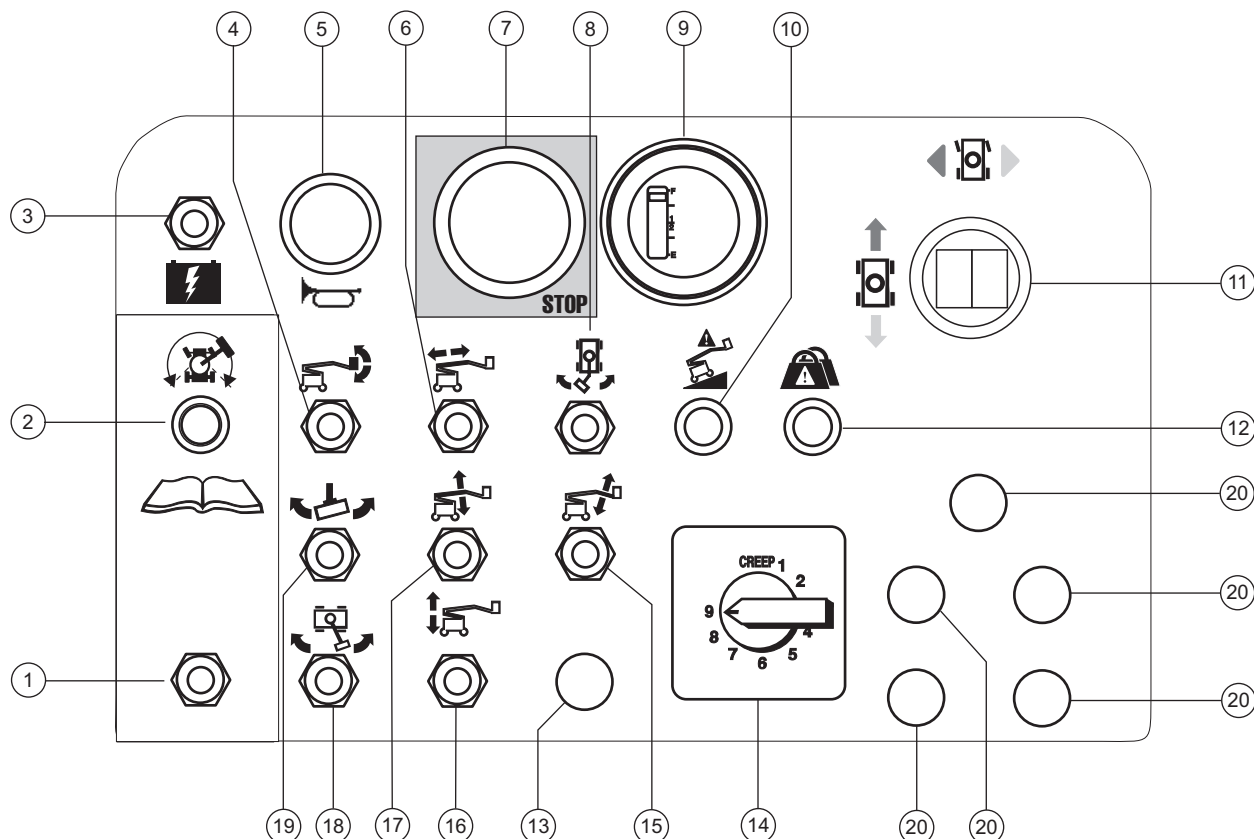

Plattformens manöverpanel

- | | |
|--|--|
| 1 Brytare för kontroll av körriktning | 12 Lampa för plattformsoverbelastning (om sådan finns) |
| 2 Kontrolllampa för köraktivering | 13 Förbikoppling - flygplansskydd (om så utrustad) |
| 3 Nödkraftsknapp | 14 Bomfunktionens hastighetsstyrenhet |
| 4 Plattformsnivåomkopplare | 15 Brytare för jibb upp/ner |
| 5 Signalthornsknapp | 16 Omkopplare för underbom upp/ned |
| 6 Omkopplare för överbom ut/in | 17 Omkopplare för överbom upp/ned |
| 7 Röd nödstoppknapp | 18 Omkopplare för svängbordsrotation |
| 8 Omkopplare för jibbvridning (tillval) | 19 Plattformrotsrotationsbrytare |
| 9 Batteriladdningsindikator och/eller lågspänningsbrytare (tillval) | 20 Används inte |
| 10 Lutningsindikator (om sådan finns) | |
| 11 Proportionellt reglage för körfunktion och tumvippomkopplare för styrfunktion | |

REGLAGE

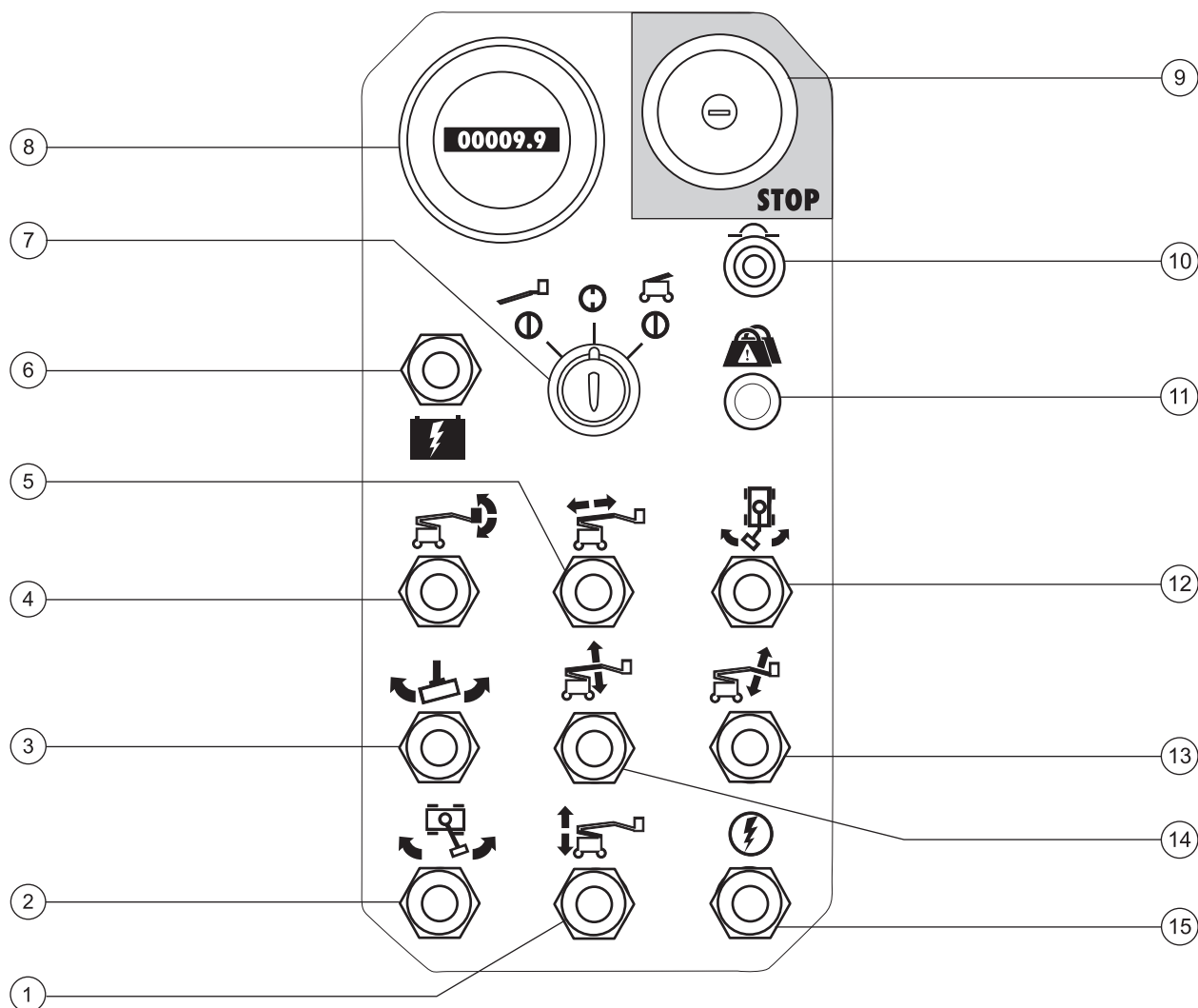
**Markreglagepanel**

- | | |
|---|--|
| 1 Omkopplare för underbom upp/ned | 9 Röd nödstoppknapp |
| 2 Omkopplare för svängbordsrotation | 10 10 A brytare för elkretsar |
| 3 Plattformsrotationsomkopplare | 11 Lampa för plattformsoverbelastning (om sådan finns) |
| 4 Plattformsnivåomkopplare | 12 Omkopplare för jibbvridding (alternativ) |
| 5 Omkopplare för överbom ut/in | 13 Brytare för jibb upp/ner |
| 6 Nödkraftsknapp | 14 Omkopplare för överbom upp/ned |
| 7 Nyckelomkopplare för val av plattform/från/mark | 15 Startknapp |
| 8 Timräknare | |

Teckenförklaring

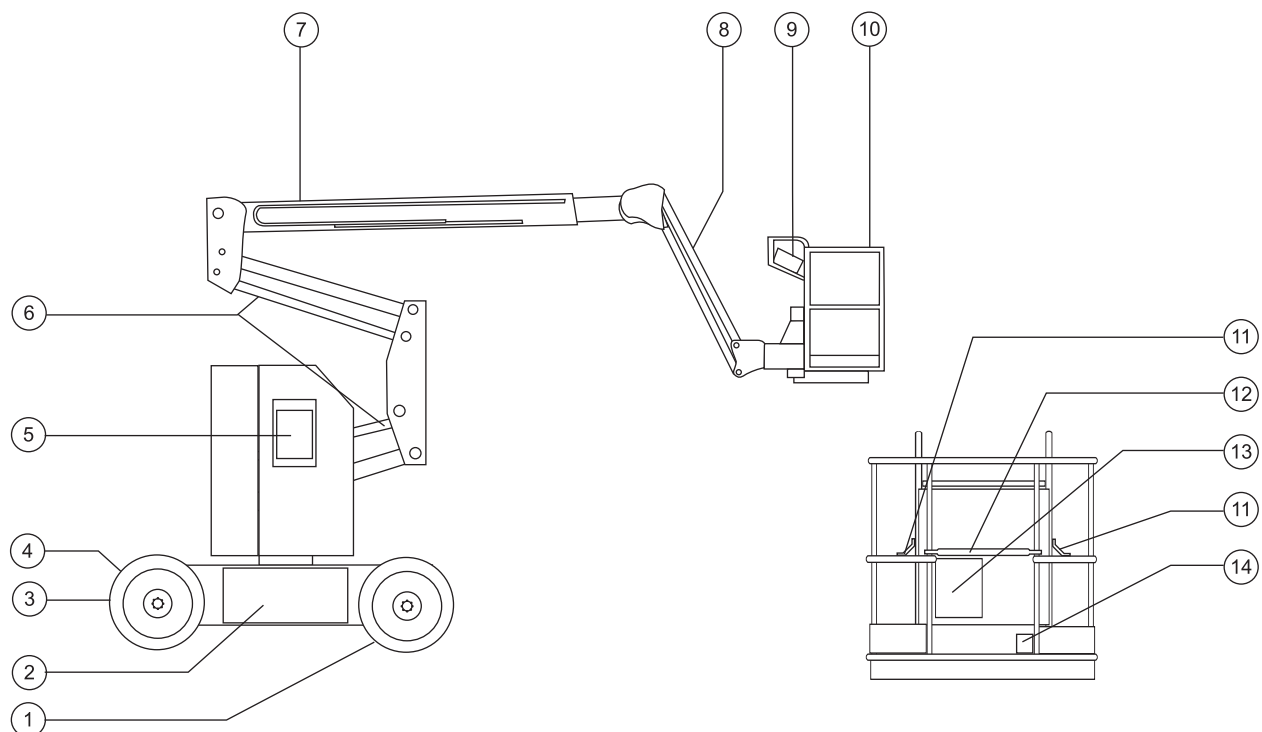

- | | | | |
|---|--|----|-----------------------------------|
| 1 | Icke styrande däck | 8 | Jibb |
| 2 | Batterilåda | 9 | Plattformsreglage |
| 3 | Styrande däck | 10 | Plattform |
| 4 | Ström till laddaren
(mellan de styrande däcken) | 11 | Förankringspunkt för sele/livlina |
| 5 | Markreglage | 12 | Skjutbar mellanskena |
| 6 | Underbom | 13 | Förvaringsfack för manual |
| 7 | Överbom | 14 | Fotomkopplare |

Inspektion före drift



Manövrera aldrig maskinen innan:

- Du har lärt dig och är väl förtrogen med principerna om hur maskinen ska manövreras på ett säkert sätt enligt denna bruksanvisning.
 - 1 Undvik farliga situationer.
 - 2 Utför alltid en inspektion före drift.**
Lär dig att utföra en inspektion före drift innan du fortsätter till nästa avsnitt.
 - 3 Utför alltid funktionstesterna innan maskinen tas i drift.
 - 4 Inspektera arbetsplatsen.
 - 5 Använd endast maskinen för avsett ändamål.

Grundregler

Det åligger föraren att utföra en inspektion och rutinunderhåll före drift.

Inspektionen före drift är en visuell kontroll som föraren utför före varje arbetspass början. Syftet med inspektionen är att upptäcka om något är fel med maskinen, innan föraren utför funktionstesterna.

Inspektionen före drift bidrar också till att avgöra om rutinunderhåll krävs. Föraren får endast utföra det rutinunderhåll som finns angivet i denna handbok.

Se listan på nästa sida och kontrollera varje post.

Om du upptäcker någon otillåten avvikelse från levererat skick måste maskinen märkas och tas ur drift.

Maskinen får endast repareras av en auktoriserad reparatör och enligt tillverkarens specifikationer. Efter varje reparation måste föraren åter utföra en inspektion före drift innan funktionstesterna genomförs.

Schemalagda underhållsinspektioner ska utföras av auktoriserade reparatörer enligt tillverkarens specifikationer och föreskrifterna i ansvarshandböckerna.

INSPEKTION FÖRE DRIFT

Inspektion före drift

- Kontrollera att säkerhetshandboken, ansvarshandboken och bruksanvisningen är kompletta, går att läsa och förvaras i plattformens förvaringsfack.
- Se till att alla dekaler finns på maskinen och att de går att läsa. Information finns i avsnittet Dekaler.
- Kontrollera att det inte finns hydrauloljeläckage, och att oljenivån är korrekt. Fyll på olja vid behov. Se avsnittet Underhåll.
- Kontrollera att batteriet inte läcker och att batteriets vätskenivå är korrekt. Fyll på destillerat vatten vid behov. Se avsnittet Underhåll.

Kontrollera att följande komponenter eller områden inte har skadats, har monterats fel eller saknas eller har ändrats på ett otillåtet sätt:

- Elkomponenter, ledningsdragnings och elkablar
- Hydraulenhet, behållare, slangar, kopplingar, cylindrar och grenrör
- Kör- och svängbordsmotorer och drivknutar
- Bomglidklackar
- Däck och hjul
- Gränsbrytare
- Muttrar, bultar och andra fästansordningar
- Kedja eller grind till plattformsingång
- Blinkfyrar och larm (om sådana finns)

Kontrollera hela maskinen med avseende på följande:

- Sprickor i svetsfogar eller bärande komponenter
- Bucklor eller skador på maskinen
- Kontrollera att alla bärande delar eller andra vitala komponenter finns med och att alla tillhörande fästansordningar och stift har monterats och är ordentligt åtdragna.
- Kontrollera att batterierna har monterats och är riktigt anslutna.
- Kontrollera att alla skydd och lock är monterade och reglade efter inspektion.

Underhåll



Beakta och följ noga:

- ☑ Föraren får bara utföra det rutinunderhåll som finns angivet i denna handbok.
- ☑ Schemalagda underhållsinspektioner ska utföras av auktoriserade reparatörer enligt tillverkarens specifikationer och föreskrifterna i ansvarshandböckerna.

Förklaring av underhållssymboler

OBSERVERA

Följande symboler används i denna handbok för att förtydliga anvisningarna. När en eller flera symboler visas i anslutning till ett underhållsförfarande har de den innebörd som anges nedan.



Anger att det krävs verktyg för att utföra denna procedur.



Anger att det krävs nya delar för att utföra proceduren.

Kontrollera hydrauloljenivån



Rätt hydrauloljenivå är nödvändig för maskinens drift. Felaktig hydrauloljenivå kan skada hydraulkomponenter. Genom dagliga kontroller kan inspektören identifiera ändringar i oljenivån som kan tyda på förekomsten av problem i hydraulsystemet.

- 1 Kontrollera att bommen är i nedfällt läge.
- 2 Kontrollera hydrauloljenivån.
- ⊙ Resultat: Hydrauloljenivån ska vara mellan märkena FULL (max.) och ADD (min.) på hydraultanken.
- 3 Fyll på hydraulolja vid behov.

Hydrauloljespecifikationer

Hydrauloljetyp	Chevron Rando HD Premium MV-likvärdig
----------------	--

UNDERHÅLL

Kontrollera batterierna



Batteriet måste vara i god kondition för att maskinens prestanda och driftssäkerhet ska vara god. Otillräckligt med vätska i batteriet eller skadade kablar och kopplingar kan resultera i skada på komponenter och orsaka farliga arbetsförhållanden.

⚠ VARNING Risk för elektriska stötar/brännskada. Kontakt med heta eller strömförande kretsar kan orsaka dödsfall eller allvarlig personskada. Ta av alla ringar, klockor och andra smycken.

⚠ VARNING Risk för kroppsskada. Batterierna innehåller syra. Undvik att spilla batterisyra eller att komma i kontakt med den. Neutralisera batterisyrapill med natriumbikarbonat och vatten.

OBSERVERA Utför denna test när batterierna har laddats helt.

- 1 Sätt på dig skyddskläder och skyddsglasögon.
- 2 Se till att batterianslutningarna är fria från korrosion.
- 3 Skruva bort batteriets ventilationslock.
- 4 Kontrollera syranivån i batteriet. Fyll på med destillerat vatten till botten av batteriets påfyllningsrör vid behov. Fyll inte på för mycket.
- 5 Skruva på batteriets ventilationslock.

Schemalagt underhåll

Underhåll ska utföras varje kvartal, varje år och vartannat år av en utbildad och kvalificerad reparatör enligt tillverkarens specifikationer och föreskrifterna i servicehandböckerna för denna maskin.

Maskiner som inte har använts på mer än tre månader ska kontrolleras enligt kvartalsunderhållet innan de tas i bruk igen.

Funktionstester



Manövrera aldrig maskinen innan:

Du har lärt dig och är väl förtrogen med principerna om hur maskinen ska manövreras på ett säkert sätt enligt denna bruksanvisning.

- 1 Undvik farliga situationer.
- 2 Utför alltid en inspektion före drift.

3 Utför alltid funktionstester innan maskinen körs.

Lär dig funktionstesterna noga så att du förstår dem, innan du fortsätter till nästa avsnitt.

- 4 Inspektera arbetsplatsen.
- 5 Använd endast maskinen för avsett ändamål.

Grundregler

Syftet med funktionstesterna är att upptäcka eventuella felaktigheter innan maskinen tas i drift. Föraren måste följa de stegvisa anvisningarna tills maskinens samtliga funktioner testats.

En felaktig maskin får aldrig användas. Om funktionsfel upptäcks på maskinen måste maskinen märkas och tas ur drift. Maskinen får endast repareras av en auktoriserad reparatör och enligt tillverkarens specifikationer.

När maskinen reparerats, måste den genomgå en inspektion före drift och åter funktionstestas av föraren, innan den tas i drift.

- 1 Ställ upp och testa maskinen på ett fast, plant underlag som är fritt från hinder.

Vid markreglagen

- 2 Vrid nyckelomkopplaren till markreglering.
 - 3 Dra ut den röda nödstoppknappen till Till-läget.
- ⊙ Resultat: Varningslampan (om sådan finns) ska blinka.

Test av nödstopp

- 4 Tryck in den röda nödstoppknappen till Från-läget.
- ⊙ Resultat: Inga chassi- eller plattformreglage ska nu fungera.
- 5 Dra ut den röda nödstoppknappen till Till-läget.

FUNKTIONSTESTER

Testa bomfunktionerna

- 6 Håll inte funktionsstartknappen åt någon sida. Försök aktivera alla vippomkopplare för bom och plattform.
- ⊙ Resultat: Varken bom- eller plattformsfunktionerna ska fungera.
- 7 Håll funktionsstartknappen åt valfri sida och aktivera varje boms och plattforms vippomkopplarfunktion.
- ⊙ Resultat: Alla bom- och plattformsfunktioner ska fungera en hel cykel. Sänkningslarmet (om det har installerats) ska ljuda medan bommen sänks.

**Test av lutningsindikatorn**

- 8 Dra ut plattformens röda nödstoppknapp till Till-läget. Vrid nyckelomkopplaren till manövrering från plattformen.
- ⊙ Öppna svängbordets täckplåt på markreglagesidan och leta reda på lutningsindikatorn bredvid kontrollådan.
- 10 Tryck ner lutningsindikatorns ena sida.
- ⊙ Resultat: Larmet på plattformen ska ljuda.

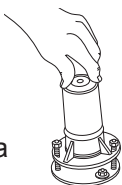
**Test av nödkontrollerna**

- 11 Vrid nyckelomkopplaren till markreglering.
- 12 Håll vippomkopplaren för nödkraft i Till-läget och aktivera samtidigt alla vippomkopplare för bomfunktionen.



Observera: För att spara batterikraft bör varje funktion bara testas i en partiell cykel.

- ⊙ Resultat: Alla bomfunktioner ska fungera.
- 13 Vrid nyckelomkopplaren till manövrering från plattformen.

Vid plattformens manöverpanel**Test av nödstopp**

- 14 Tryck in plattformens röda nödstoppknapp till Från-läget.
- ⊙ Resultat: Inga plattformsfunktionsreglagefunktioner ska fungera.

Testa signalhornet

- 15 Dra ut den röda nödstoppknappen till Till-läget.
- 16 Tryck på signalhornsknappen.
- ⊙ Resultat: Signalhornet ska ljuda.

Testa fotomkopplaren

- 17 Tryck inte ned fotomkopplaren. Aktivera varje maskinfunktion.
- ⊙ Resultat: Maskinens funktioner ska inte fungera.

FUNKTIONSTESTER

Testa maskinfunktionerna

18 Trampa ned fotomkopplaren.

19 Aktivera vippomkopplaren för varje maskinfunktion.

- ⊙ Resultat: Alla bom- och plattformsfunktioner ska fungera en hel cykel.

Observera: Kontrollera bomfunktionernas hastighet genom justering av bomfunktionernas hastighetsstyrenhet. Kör- och styrfunktioner påverkas inte av bomfunktionernas hastighetsreglage.

Test av styrningen

20 Trampa ned fotomkopplaren.

21 Tryck tumvippomkopplaren på körreglagets översida mot den blå triangeln på manöverpanelen.

- ⊙ Resultat: Styrhjulen ska vridas i samma riktning som de blå trianglarna på manöverpanelen.

22 Tryck tumvippomkopplaren mot den gula triangeln på manöverpanelen.

- ⊙ Resultat: Styrhjulen ska vridas i samma riktning som de gula trianglarna på körchassit.

Testkörning och bromstest

23 Trampa ned fotomkopplaren.

24 Flytta körreglaget långsamt i samma riktning som den blå pilen på manöverpanelen tills maskinen börjar röra sig. Placera därefter handtaget i mittläget.

- ⊙ Resultat: Rörelselarmet ska ljuda. Maskinen ska nu röra sig i samma riktning som den blå pilen på körchassit och därefter stanna tvärt.

25 Flytta körreglaget långsamt i samma riktning som den gula pilen på manöverpanelen tills maskinen börjar röra sig. Placera därefter handtaget i mittläget.

- ⊙ Resultat: Rörelselarmet ska ljuda. Maskinen ska nu röra sig i samma riktning som den gula pilen på körchassit och därefter stanna tvärt.

Observera: Bromsarna måste kunna hålla maskinen på en sluttning som den kan ta sig uppför.

FUNKTIONSTESTER

Test av begränsad körhastighet

26 Trampa ned fotomkopplaren.

27 Höj överbommen 30 cm.

28 Flytta sakta körreglaget till fullt körläge.

⊙ Resultat: Den maximala körhastigheten med upprest överbom ska inte överstiga 30 cm per sekund.

29 Fäll ned bommen.

30 Höj underbommen 30 cm.

31 Flytta sakta körreglaget till fullt körläge.

⊙ Resultat: Den maximala körhastigheten med upprest underbom ska inte överstiga 30 cm per sekund.

32 Fäll ned bommen.

33 Skjut ut överbommen 30 cm.

34 Flytta sakta körreglaget till fullt körläge.

⊙ Resultat: Den maximala körhastigheten med överbommen utskjuten ska inte överstiga 30 cm per sekund.

Om körhastigheten med överbommen upprest eller utskjuten eller med underbommen upprest överstiger 30 cm per sekund, ska maskinen omedelbart märkas och tas ur drift.

Testa aktivering av körning

35 Tryck ned pedalen och dra in bommen i nedsänkt läge.

36 Rotera vridbordet tills bommen flyttar sig förbi ett av de icke styrande hjulen.

⊙ Resultat: Varningslampan för kontroll av körriktning bör tändas och fortsätta lysa medan bommen befinner sig någonstans inom det visade området.

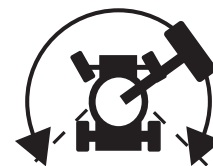

37 Flytta körreglaget från mitten.

⊙ Resultat: Körfunktionen ska vara ur funktion.

38 Håll vippomkopplaren för kontroll av körriktning uppåt eller nedåt och för sakta körreglaget från mitten.

⊙ Resultat: Körfunktionen ska fungera.

Observera: När köraktiveringssystemet används, kan maskinen köra i motsatt riktning mot hur kör- och styrreglaget flyttas.

Använd de färgkodade pilarna på plattformskontrollerna och körchassit för att identifiera körriktningen.

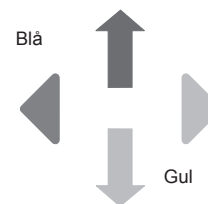

FUNKTIONSTESTER

Test av nödkontrollerna

39 Trampa ned fotomkopplaren.

40 Håll strömbrytaren för nödkraft i Till-läget och aktivera samtidigt alla funktioners reglagehandtag eller vippomkopplare.

Observera: För att spara batterikraft bör varje funktion bara testas i en partiell cykel.

⊙ Resultat: Alla bom-, styr- och körfunktioner ska fungera.

**Test av Lyft/Kör-väljaren
(i förekommande fall)**

41 Trampa ned fotomkopplaren.

42 Flytta körreglaget från mitten och aktivera en vippomkopplare för en bomfunktion.

⊙ Resultat: Ingen bomfunktion ska fungera. Maskinen rör sig i den riktning som indikeras på manöverpanelen.

Arbetsplatsinspektion



Manövrera aldrig maskinen innan:

- Du har lärt dig och är väl förtrogen med principerna om hur maskinen ska manövreras på ett säkert sätt enligt denna bruksanvisning.
 - 1 Undvik farliga situationer.
 - 2 Utför alltid en inspektion före drift.
 - 3 Utför alltid funktionstesterna innan maskinen tas i drift.
 - 4 Inspektera arbetsplatsen.**

Lär dig arbetsplatsinspektionen noga så att du förstår den, innan du fortsätter till nästa avsnitt.
 - 5 Använd endast maskinen för avsett ändamål.

Grundregler

Syftet med inspektionen av arbetsplatsen är att underlätta för föraren att avgöra om det går att arbeta säkert med maskinen på arbetsplatsen. Inspektionen ska utföras av föraren innan maskinen flyttas till arbetsplatsen.

Det är förarens skyldighet att informera sig om och minnas alla faror som kan förekomma på den nya arbetsplatsen och att uppmärksamma och undvika dem medan han flyttar, iordningställer och manövrerar maskinen.

Arbetsplatsinspektion

Uppmärksamma och undvik följande farliga situationer:

- branter och hål
- gupp, markhinder och skräp/rivningsmassor
- sluttningar
- instabila eller hala ytor
- överliggande hinder och högspänningsledning
- farliga platser
- otillräcklig bärighet hos underlaget för att tåla belastningen från maskinen
- vind- och väderleksförhållanden
- närvaro av obehörig personal
- andra förhållanden som kan försämra säkerheten

Driftsanvisningar



Manövrera aldrig maskinen innan:

Du har lärt dig och är väl förtrogen med principerna om hur maskinen ska manövreras på ett säkert sätt enligt denna bruksanvisning.

- 1 Undvik farliga situationer.
- 2 Utför alltid en inspektion före drift.
- 3 Utför alltid funktionstesterna innan maskinen tas i drift.
- 4 Inspektera arbetsplatsen.
- 5 Använd endast maskinen på avsett sätt.**

Grundregler

Kapitlet Driftsanvisningar ger fullständiga anvisningar om driften av maskinen. Föraren är skyldig att följa alla säkerhetsregler och anvisningar i förar-, säkerhets- och ansvarshandböckerna.

Det är både riskabelt och farligt att använda maskinen för annat ändamål än att lyfta personal och deras verktyg och material till en arbetsplats.

Endast utbildad och auktoriserad personal bör tillåtas manövrera maskinen. Om fler än en förare ska använda maskinen vid olika tidpunkter i samma arbetsskift, måste samtliga vara kvalificerade förare och förväntas följa alla säkerhetsföreskrifter och anvisningar i förar-, säkerhets- och ansvarshandböckerna. Detta innebär att varje ny förare ska utföra en inspektion före drift, funktionstester och en inspektion av arbetsplatsen innan maskinen tas i drift.

DRIFTSANVISNINGAR

Nödstopp

Tryck in den röda nödstoppknappen till Från-läget från chassits eller plattformens manöverpanel, så att samtliga funktioner avstannar.

Reparera alla funktioner som inte avbryts när du trycker på den röda nödstoppknappen.

Val och drift via markkontrollerna åsidosätter plattformens röda nödstoppknapp.

Nödkontroller

Använd nödkraft om den primära energikällan inte fungerar.

- 1 Kontrollera att båda batteripaketerna har anslutits innan maskinen tas i drift.
- 2 Vrid om nyckelomkopplaren till mark- eller plattformskontroll.
- 3 Dra ut den röda nödstoppknappen till Till-läget.
- 4 Tryck ner fotomkopplaren när nödkontrollerna drivs från plattformen.
- 5 Håll strömbrytaren för nödkraft i Till-läget och aktivera den önskade funktionen.



Bom-, kör- och styrfunktionen fungerar inte med nödkraft.

Drift från marken

- 1 Kontrollera att båda batteripaketerna har anslutits innan maskinen tas i drift.
- 2 Vrid nyckelomkopplaren till markreglering.
- 3 Dra ut den röda nödstoppknappen till Till-läget.

Placering av plattformen

- 1 Håll funktionsstartsknappen åt valfri sida.
- 2 Flytta den lämpliga vippomkopplaren enligt markeringarna på manöverpanelen.



Kör- och styrfunktionerna kan inte manövreras från chassits manöverpanel.

Manövrering från plattformen

- 1 Kontrollera att båda batteripaketerna har anslutits innan maskinen tas i drift.
- 2 Vrid nyckelomkopplaren till manövrering från plattformen.
- 3 Dra ut både chassits och plattformens röda nödstoppknapp till Till-läget.

Placering av plattformen

- 1 Ställ in bomfunktionens hastighetsreglage till önskad hastighet.

Observera: Kör- och styrfunktioner påverkas inte av bomfunktionernas hastighetsreglage.

- 2 Trampa ned fotomkopplaren.
- 3 Flytta lämplig vippomkopplare enligt markeringarna på manöverpanelen.

Styrning

- 1 Trampa ned fotomkopplaren.
- 2 Vrid styrhjulen med tumvippomkopplaren som sitter överst på körreglaget.

Använd de färgkodade trianglarna på plattformskontrollerna och körchassit för att identifiera i vilken riktning hjulen vrider sig.

DRIFTSANVISNINGAR

Körning

- 1 Trampa ned fotomkopplaren.
- 2 Öka hastigheten: Flytta körreglaget långsamt från mitten.

Minska hastigheten: Flytta körreglaget långsamt mot mitten.

Stopp: Flytta tillbaka körreglaget till mitten eller släpp fotkontrollen.

Använd de färgkodade pilarna på plattformskontrollerna och körchassit för att identifiera körriktningen.

Maskinens körhastighet begränsas när bommarna är upphöjda eller förlängda.

Batteriernas skick påverkar maskinens prestanda.

Körning i en sluttning

Ta reda på maskinens upp-, ner-, och sidolutningskapacitet och sluttningens lutning.



Maximal lutningskapacitet, motvikt uppför sluttning (backtagningsförmåga): 35 % (19°)



Maximal lutningskapacitet, motvikt i nedförsbacke: 20 % (11°)



Maximal sidolutningskapacitet: 25 % (14°)

Observera: Lutningskapaciteten påverkas av markförhållanden och dragkraft. Termen backtagningsförmåga gäller endast motvikten vid uppförslutning.

Se till att bommen befinner sig under horisontallinjen och att plattformen befinner sig mellan de icke styrbara hjulen.

Avgör sluttningens lutning:

Mät lutningen med en digital lutningsmätare ELLER gör så här.

Du behöver:

- ett vattenpass
- en rak bräda, minst en meter lång
- ett måttband

Lägg brädan på sluttningen.

Lägg vattenpasset vid den lägre änden och lyft tills brädan är horisontell.

Håll brädan rak och mät avståndet från den nedre delen av brädan till marken.

Dela höjden, som du får fram med måttbandet, med längden på brädan och multiplicera med 100.

Exempel:



Bräda = 3,6 m

Längd = 3,6 m

Höjd = 0,3 m

$0,3 \text{ m} \div 3,6 \text{ m} = 0,083 \times 100 = 8,3 \%$ lutning

Om sluttningen överstiger maskinens upp-, ner- eller sidolutningskapacitet måste den lastas och lastas av med hjälp av en vinsch eller flyttas från sluttningen. Se avsnittet om transport och lyft.

DRIFTSANVISNINGAR

Köraktivering

Lysande lampa indikerar att bommen har flyttat sig förbi ett av styrhjulen och att körfunktionen har avbrutits.



För att köra, håll vippkopplaren för kontroll av körriktning upp eller ner och för sakta bort körreglaget från mitten.

Var medveten om att maskinen kan flytta sig i motsatt riktning mot den riktning som kör- och styrkontrollen flyttas.

Använd alltid de färgkodade pilarna på plattformskontrollerna och körchassit för att markera körriktningen.

Lågspänningsavbrott (om sådant finns)

Maskiner som är utrustade med indikator för lågspänningsavbrott förlorar tillfälligt funktionerna höjning av över- och underbom när batterierna har låg laddningsnivå.

Lampa för maskin som inte är plan (om sådan finns)

Lampa som lyser anger att maskinen lutar. Lutningslarmet ljuder när denna lampa lyser. Flytta maskinen till en fast, horisontell yta.

Lampa för plattformsöverbelastning (om sådan finns)

Lampan blinkar om plattformen är överbelastad och inga funktioner fungerar.

Ta bort vikten från plattformen tills lampan släcks.

Fallskydd

Personlig fallskyddsutrustning behövs inte vid drift av denna maskin.

All fallskyddsutrustning måste uppfylla tillämplig lagstiftning och användas i enlighet med tillverkarens anvisningar.

Efter varje användning

- 1 Välj en säker uppställningsplats – ett fast, plant underlag, fritt från hinder och trafik.
- 2 Fäll ned bommen.
- 3 Roter vridbordet så att bommen befinner sig mellan de icke styrande hjulen.
- 4 Vrid nyckelomkopplaren till Från-läget och ta bort nyckeln för att förhindra obehörig användning.
- 5 Blockera hjulen.
- 6 Ladda batterierna.

Testa flygplansskyddet (om sådant finns)

Om plattformens stötfångare kommer i kontakt med några flygplanskomponenter kommer maskinen att stängas av och alla funktioner inaktiveras.

För förbikopplingsbrytaren åt valfritt håll för att använda maskinen.

DRIFTSANVISNINGAR



Anvisningar för batteri och laddare

Beakta och följ noga:

- Använd aldrig en extern laddare eller ett hjälpbatteri.
- Ladda batteriet i ett välventilerat utrymme.
- Använd den inkommande spänning (AC) till eluttaget som anges på laddaren.
- Använd endast batterier och laddare som är godkända av Genie.

Laddning av batteri

- 1 Kontrollera att batterierna har anslutits innan laddningen påbörjas.
- 2 Öppna batterifacket. Batterifacket ska vara öppet medan laddningen pågår.
- 3 Ta av batteriets ventilationslock och kontrollera batteriets syranivå. Fyll vid behov på destillerat vatten tills plattorna täcks. Fyll inte på för mycket vatten innan laddningen påbörjas.
- 4 Skruva på batteriets ventilationslock igen.
- 5 Anslut batteriladdaren till en jordad växelströmkrets.
- 6 Sätt på batteriladdaren.
- 7 Laddaren visar när batteriet är fulladdat.
- 8 Kontrollera batteriets syranivå efter slutförd laddning. Fyll på med destillerat vatten till botten av påfyllningsröret. Fyll inte på för mycket.

Anvisningar för batteripåfyllning och laddning

- 1 Ta av batteriets ventilationslock. Ta av plastförslutningen permanent från batteriets ventilationsöppningar.
- 2 Fyll på batterisyra (elektrolytvätska) i varje cell tills plattorna täcks ordentligt.

Fyll inte ända upp förrän batteriladdningen slutförts. Om du fyller på för mycket kan batterisyran rinna över under laddningen. Neutralisera batterisyraspill med natriumbikarbonat och vatten.

- 3 Skruva på batteriets ventilationslock.
- 4 Ladda batteriet.
- 5 Kontrollera batteriets syranivå efter slutförd laddning. Fyll på med destillerat vatten till botten av påfyllningsröret. Fyll inte på för mycket.

Dekaler

Inspektion av dekaler med ord

Kontrollera om dekalerna på maskinen har ord eller symboler. Inspektera på lämpligt sätt för att kontrollera att samtliga dekaler går att läsa och finns på maskinen.

Part No.	Decal Description	Quantity
27564	Danger - Electrocutation Hazard	2
28161	Warning - Crushing Hazard	3
28164	Notice - Hazardous Materials	1
28165	Notice - Foot Switch	1
28171	Label - No Smoking	1
28174	Label - Power to Platform, 230V	2
28175	Caution - Compartment Access	1
28176	Notice - Missing Manuals	1
28177	Warning - Platform Rotate	2
28181	Warning - No Step or Ride	1
28235	Label - Power to Platform, 115V	2
28236	Warning - Failure To Read . . .	1
28372	Caution - Component Damage	2
31060	Danger - Tip-over Hazard, Interlock	4
31508	Notice - Power to Charger	1
31785	Notice - Battery Charger Instructions	2
31787	Danger - Tip-over, Batteries	2
31788	Danger - Battery/Charger Safety	2
32728	Label - Inverter Option Patch	1
35542	Notice - Lug Nuts	4
37052	Notice - Maximum Load, 500 lbs / 227 kg	1
37053	Arrow - Blue	1
37054	Arrow - Yellow	1
37055	Triangle - Blue	2
37056	Triangle - Yellow	2
40434	Label - Lanyard Anchorage	2

Part No.	Decal Description	Quantity
44248	Label - Maximum Capacity, 440 lbs / 200 kg (Aircraft Protection Package)	1
44980	Label - Power to Charger, EE	1
44981	Label - Air Line to Platform	2
44986	Notice - Max Side Force, 90 lbs / 400 N	1
46468	Label - Function Override (Aircraft Protection Package)	1
52947	Notice - Operating Instructions, Ground	1
52968	Cosmetic - Genie Boom	1
62928	Cosmetic - Genie Z-30/20N	1
62929	Cosmetic - Genie Z-30/20N	2
65171	Label - Circuit Breaker & Status Light	1
72081	Platform Control Panel	1
72167	Cosmetic - Genie Z-30/20N RJ	1
72833	Label - Open	2
72867	Label - Work Lights Option Patch	1
72999	Label - Environ MV46	1
82161	Label - UCON Hydrolube, HP-5046	1
82366	Label - Chevron Rando	1
82592	Ground Control Panel	1
97890	Danger - General Safety	2
97893	Notice - Max Side Force, 150 lbs / 667 N	1
97894	Notice - Operating Instructions, Platform	1
114117	Notice - Battery Connection Diagram	2
114397	Danger - Tilt-Alarm	1
133286	Label - Power to Charger, Universal	1
139586	Label - Wheel Load	4

DEKALER

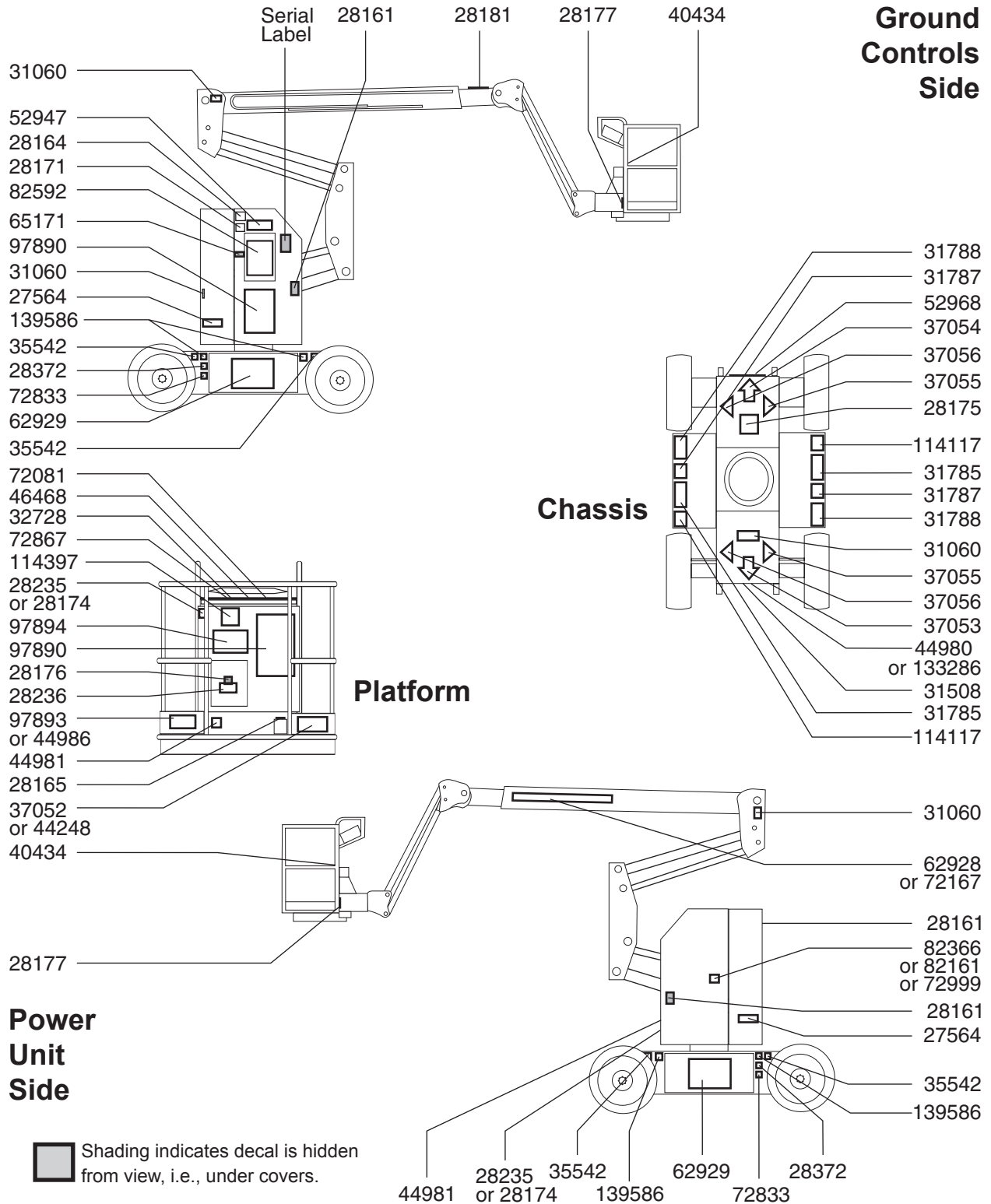

DEKALER

Inspektion av dekaler med symboler

Kontrollera om dekalerna på maskinen har ord eller symboler. Inspektera på lämpligt sätt för att kontrollera att samtliga dekaler går att läsa och finns på maskinen.

Artikel-nummer	Dekalbeskrivning	Kvantitet
28171	Etikett – Rökning förbjuden	1
28174	Etikett – Ström till plattform, 230 V	2
28235	Etikett – Ström till plattform, 115 V	2
32728	Etikett – Växelriktare (tillval)	1
37053	Pil – Blå	1
37054	Pil – Gul	1
37055	Triangel – Blå	2
37056	Triangel – Gul	2
40434	Etikett – Fästögla	2
44981	Etikett – Luftledning till plattform	2
46468	Etikett – Förbikoppling (flygplansskydd)	1
52968	Kosmetisk – Genie Boom	1
62928	Kosmetisk – Genie Z-30/20N	1
62929	Kosmetisk – Genie Z-30/20N	2
72081	Plattformens manöverpanel	1
72167	Kosmetisk – Genie Z-30/20N RJ	1
72867	Etikett – Arbetslampa (tillval)	1
82472	Varning – Klämrisk	3

Artikel-nummer	Dekalbeskrivning	Kvantitet
82481	Fara – Säkerhet batteri	2
82487	Etikett – Driftsanvisningar	2
82544	Fara – Risk för elektriska stötar	2
82548	Varning – Plattformen vrider sig	2
82592	Markreglagepanel	1
82601	Fara – Max. kapacitet, 227 kg	1
82602	Fara – Max. sidokraft, 667 N	1
82604	Fara – Max. manuell kraft, 400 N	1
82610	Etikett – Automatsäkring och statuslampa	1
82611	Etikett – Aktivera körning	1
82612	Etikett – Maximal kapacitet, 200 kg (flygplansskydd)	1
97815	Etikett – Nedre mellanskena	1
114343	Etikett – Nödsänkning	1
133286	Etikett – Ström till batteriladdare	1
139586	Etikett – Hjulbelastning	4

DEKALER

**Sidan för
chassits
manöverpanel**

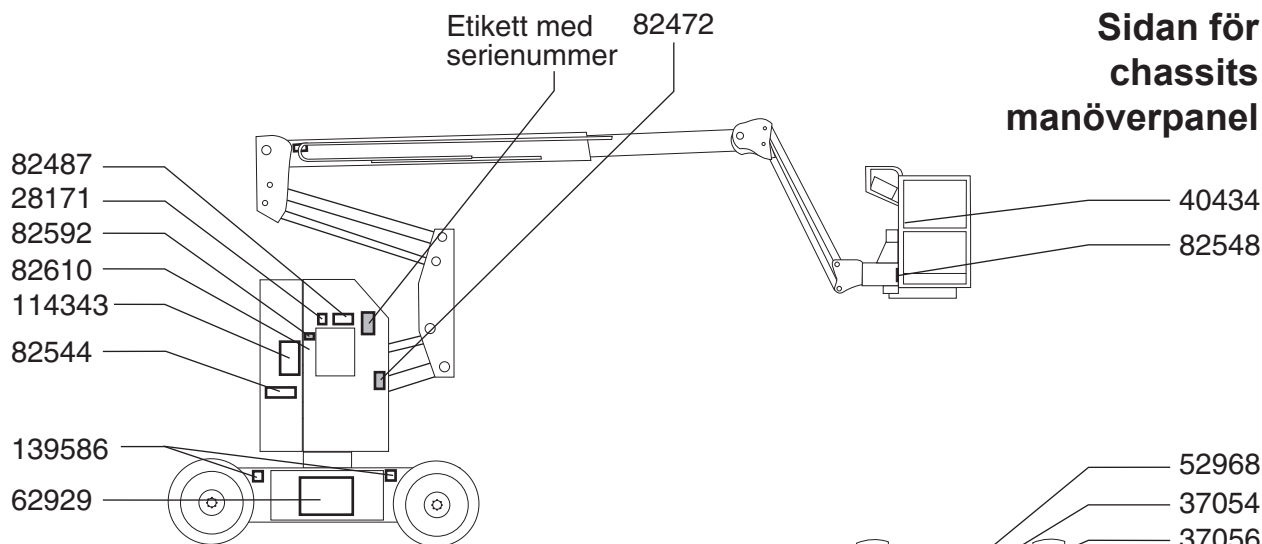

Chassi

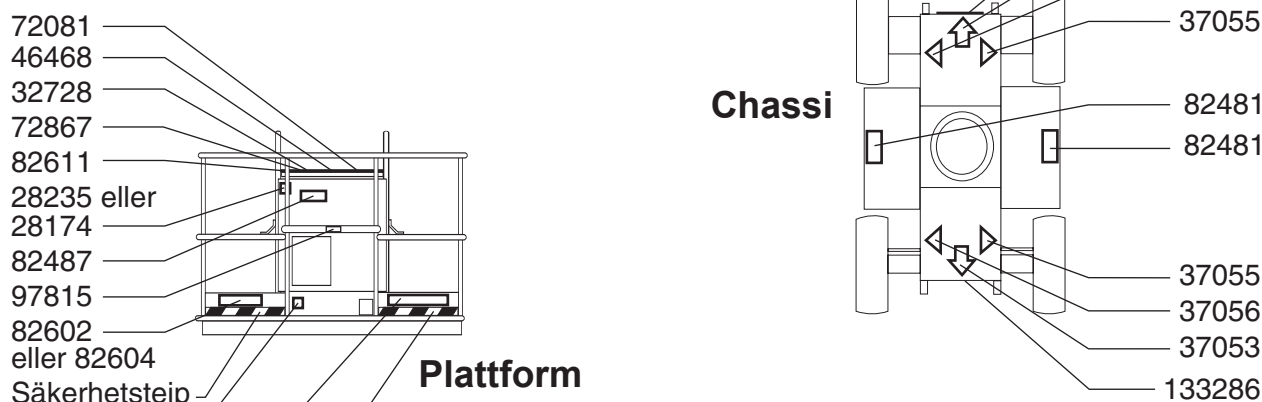

Plattform

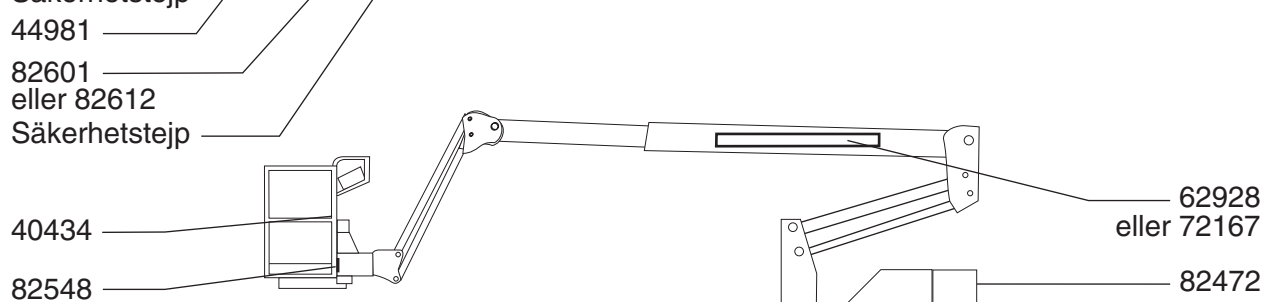

**Kraft-
enhetssida**

 Skuggning betyder att dekalen inte är synlig, t.ex. att den sitter under ett skyddslock.



Transport- och lyftanvisningar



Beakta och följ noga:

- ☑ Sunt förnuft och god planering måste iakttas när maskinen ska lyftas med kran eller gaffeltruck.
- ☑ Transportfordonet måste ställas upp på ett plant underlag.
- ☑ Transportfordonet måste spännas fast så att det inte rör sig medan maskinen lastas.
- ☑ Kontrollera att fordonets kapacitet, lasttyper och kättingar/remmar är starka nog för maskinens vikt. Information om maskinens vikt finns på etiketten med serienummer.
- ☑ Maskinen måste stå på plant underlag eller spännas fast, innan bromsarna frigörs.
- ☑ Kör inte i en sluttning som överstiger maskinens lutnings- eller sidolutningskapacitet. Se Köra i en sluttning i kapitlet Driftsanvisningar.
- ☑ Om sluttningen överstiger transportfordonets lutningskapacitet uppför eller nerför måste maskinen lastas och lastas av med hjälp av en vinsch.

Frihjulskonfiguration för vinschning

- 1 Blockera hjulen för att förhindra att maskinen rullar.
- 2 Lossa bromsarna på de icke styrande hjulen genom att vrida om locken på transmissionsnavet.
- 3 Kontrollera att vinschvajern är ordentligt förankrad i körchassits öglor och att inga hinder finns på körvägen.

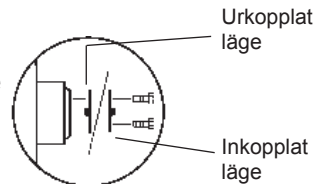

Efter att maskinen lastats:

- 1 Blockera hjulen för att förhindra att maskinen rullar.
- 2 Dra åt bromsarna på de icke styrande hjulen genom att vrida om locken på transmissionsnavet.

Bogsering av en Genie Z-30/20N rekommenderas inte. Om du måste bogsera bör hastigheten aldrig överstiga 3,2 km/tim.

TRANSPORT- OCH LYFTINSTRUKTIONER

Fastspänning på lastbil eller släp för transport

Blockera alltid maskinens hjul före transport.

Vrid nyckelomkopplaren till Från-läget och ta ur nyckeln innan transporten påbörjas.

Besiktiga maskinen så att inga detaljer sitter löst eller är dåligt förankrade.

Spänna fast chassit

Använd förankringspunkterna på chassit för att förankra maskinen till transportunderlaget.

Använd kättingar eller remmar med hög lyftkapacitet.

Använd minst 4 kedjor.

Justera riggningen för att förhindra skador på kedjorna.

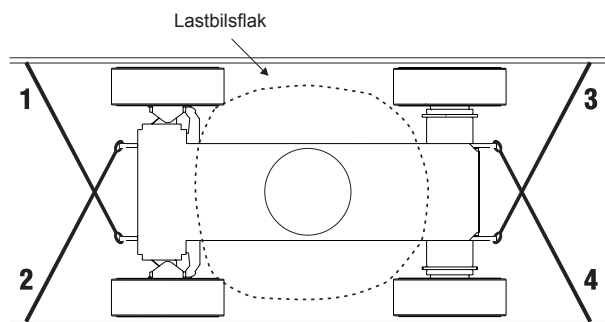
**Säkra plattformen**

Se till att jibb och plattform är i nersänkt läge.

Placera en tråkloss under plattformskanten under plattformsingången.

Säkra plattformen med en nylonstropp placerad över plattformsfästet nära plattformslotorn (se nedan). Dra inte åt för hårt vid säkring av bomsektionen.

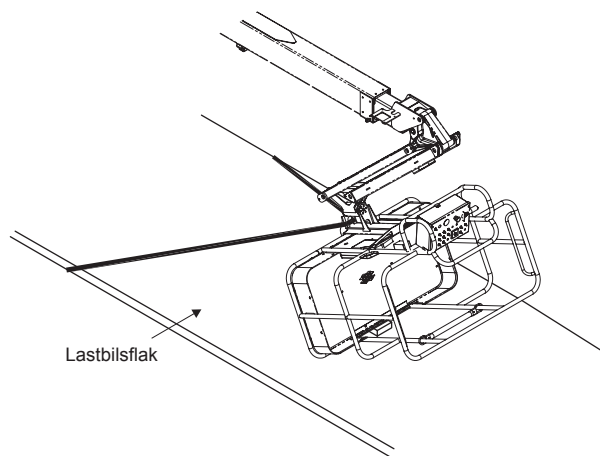

TRANSPORT- OCH LYFTINSTRUKTIONER

**Beakta och följ noga:**

- ☑ Bara utbildade riggare får rigga och lyfta maskinen.
- ☑ Kontrollera att kranens kapacitet, lasttyor och kättingar eller remmar är starka nog för maskinens vikt. Information om maskinens vikt finns på etiketten med serienummer.

Lyftanvisningar

Sänk och dra in bommen helt. Sänk jibben helt. Ta bort alla lösa föremål på maskinen.

Bestäm maskinens tyngdpunkt med hjälp av tabellen och bilden på den här sidan.

Anslut bara linorna i de speciellt utformade lyftpunkterna på maskinen. Det finns fyra lyftpunkter på chassit.

Justera linorna för att förhindra skada på maskinen och för att hålla den plant.

X-axel	79,2 cm
Y-axel	87,2 cm

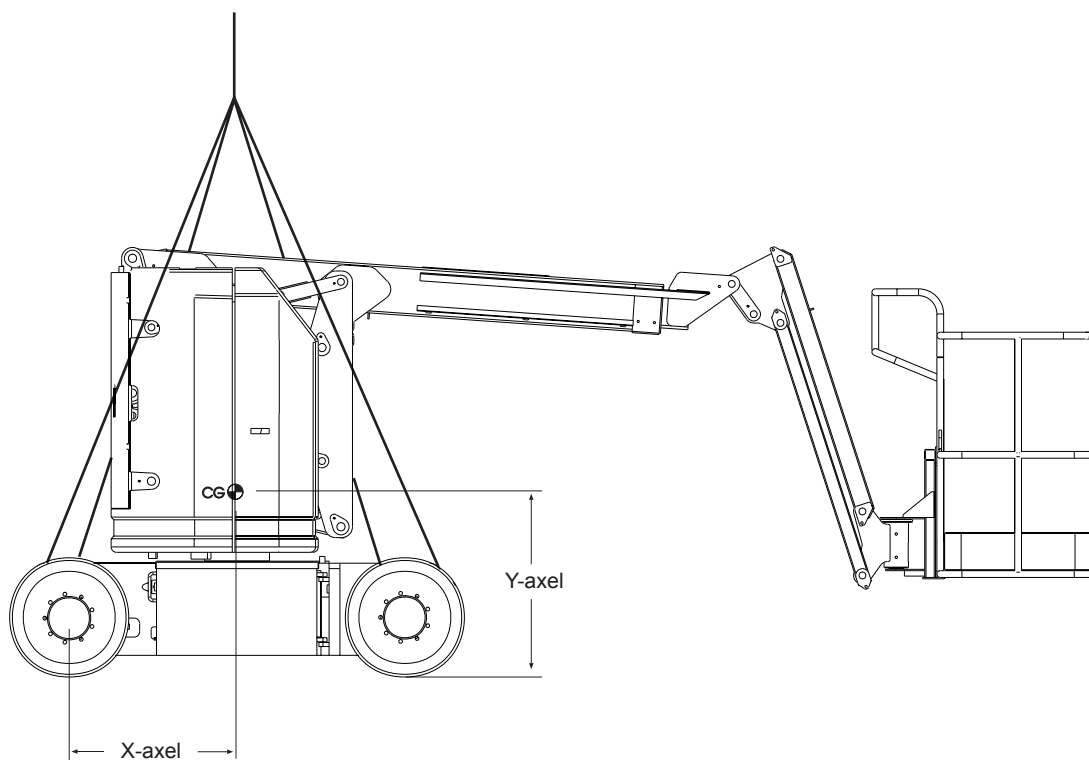

Specifikationer

Z-30/20N utan roterande jibb

Maximal höjd, under arbete	11 m
Plattformens maximala höjd	9,1 m
Maximal höjd, nedsänkt	2 m
Maximal horisontell räckvidd	6,5 m
Bredd	1,2 m
Längd, nedsänkt	5,1 m
Maximal lastkapacitet	227 kg
Maximal vindstyrka	12,5 m/s
Hjulbas	1,6 m
Vändradie (yttre)	3,2 m
Vändradie (inre)	1,7 m
Svängbordsrotation	359°
Vridbordets utskjutning bakåt	0°
Kraftkälla	8 grupp-L16, 6 V 350 AH batterier
Reglage	24 V DC proportionellt
Plattformens mått, (längd x bredd)	1,8 m x 76 cm
Plattformens nivåinställning	självinställande
Plattformsrotation	180°
Växelströmsuttag (AC) på plattformen	standard
Hydraultryck, max. (bomfunktioner)	193 bar
Systemspänning	48 V
Däckstorlek (massivt gummi)	56 x 18 x 45 cm
Vibrationen överstiger inte 2,5 m/s ²	

Markfrigång	8,9 cm
-------------	--------

Vikt Se etikett med serienummer
(Maskinvikten varierar med olika tillval)

Körhastigheter

Körhastighet, nedsänkt	4,8 km/h 12,2 m/9 sek
------------------------	--------------------------

Körhastighet, bommarna höjda – eller utskjutna	1,0 km/h 12,2 m/40 sek
--	---------------------------

Maximal lutningskapacitet, nedsänkt läge

Motvikt uppför sluttning	35 %	19°
Motvikt nerför sluttning	20 %	11°
Sidolutning	25 %	14°

Observera: Lutningskapaciteten påverkas av markförhållanden och dragkraft.

Bullernivå

Ljudtrycksnivå på marken	< 70 dBA
Ljudtrycksnivå på plattformen	< 70 dBA

Information om golvbelastning

Däcklast, maximal	3 334 kg
Ringtryck (per däck)	710 kPa 7,24 kg/cm ²
Upptaget golvtryck	25,62 kPa 2 612 kg/m ²

Observera: Denna golvlastinformation är ungefärlig och omfattar inte olika tillvalskonfigurationer. Du måste alltid iaktta alla säkerhetsfaktorer i samband med användningen.

Genie har som policy att kontinuerligt förbättra sina produkter. Produktspecifikationerna kan ändras utan föregående meddelande.

SPECIFIKATIONER

Z-30/20N med roterande jibb	
Maximal höjd, under arbete	10,7 m
Plattformens maximala höjd	8,8 m
Maximal höjd, nedsänkt	2 m
Maximal horisontell räckvidd	6,4 m
Bredd	1,2 m
Längd, nedsänkt	5,3 m
Maximal lastkapacitet	227 kg
Maximal vindstyrka	12,5 m/s
Hjulbas	1,6 m
Vändradie (yttre)	3,0 m
Vändradie (inre)	1,7 m
Svängbordsrotation	359°
Vridbordets utskjutning bakåt	0°
Kraftkälla	8 grupp-L16, 6 V 350 AH batterier
Reglage	24 V DC proportionellt
Plattformens mått, (längd x bredd)	1,8 m x 76 cm
Plattformens nivåinställning	självinställande
Plattformsrotation	180°
Jibbvridning	180°
Växelströmsuttag (AC) på plattformen	standard
Hydraultryck, max. (bomfunktioner)	193 bar
Systemspänning	48 V
Däckstorlek (massivt gummi)	56 x 18 x 45 cm
Vibrationen överstiger inte 2,5 m/s ²	

Markfrigång	8,9 cm
Vikt	Se etikett med serienummer (Maskinvikten varierar med olika tillval)

Körhastigheter

Körhastighet, nedsänkt	4,8 km/h 12,2 m/9 sek
Körhastighet, bommarna höjda – eller utskjutna	1,0 km/h 12,2 m/40 sek

Maximal lutningskapacitet, nedsänkt läge

Motvikt uppför sluttning	35 %	19°
Motvikt nerför sluttning	20 %	11°
Sidolutning	25 %	14°

Observera: Lutningskapaciteten påverkas av markförhållanden och dragkraft.

Bullernivå

Ljudtrycksnivå på marken	< 70 dBA
Ljudtrycksnivå på plattformen	< 70 dBA

Information om golvbelastning

Däcklast, maximal	3 402 kg
Ringtryck (per däck)	710 kPa 7,24 kg/cm ²
Upptaget golvtryck	25,71 kPa 2 622 kg/m ²

Observera: Denna golvlastinformation är ungefärlig och omfattar inte olika tillvalskonfigurationer. Du måste alltid iaktta alla säkerhetsfaktorer i samband med användningen.

Genie har som policy att kontinuerligt förbättra sina produkter. Produktspecifikationerna kan ändras utan föregående meddelande.

SPECIFIKATIONER

Rörelseområde

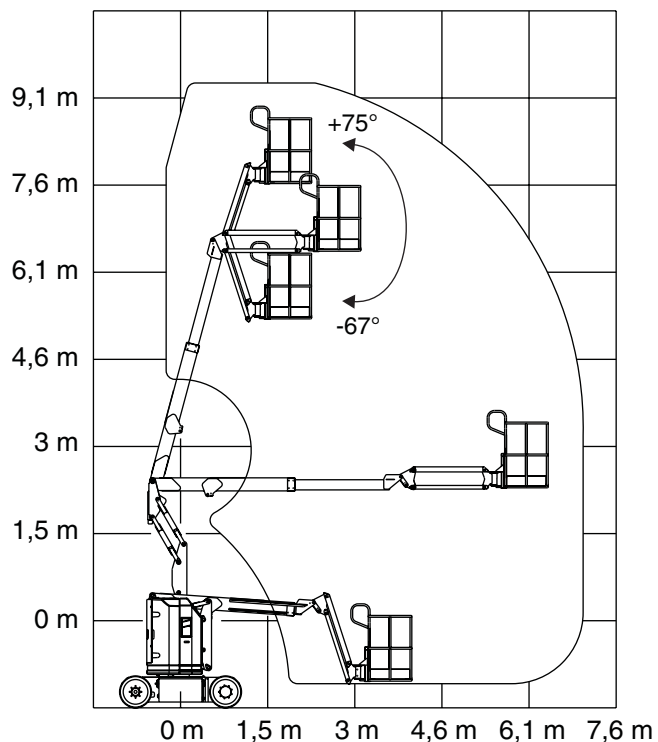

Rörelseområde för roterande jibb

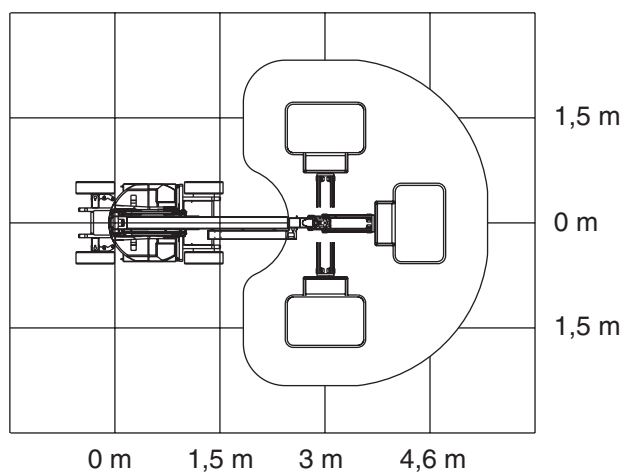

Genie Scandinavia

Telefon +46 31 575100
Fax +46 31 579020

Genie France

Telefon +33 (0)2 37 26 09 99
Fax +33 (0)2 37 26 09 98

Genie Iberica

Telefon +34 93 579 5042
Fax +34 93 579 5059

Genie Germany

Telefon +49 (0)4202 88520
Fax +49 (0)4202 8852-20

Genie U.K.

Telefon +44 (0)1476 584333
Fax +44 (0)1476 584334

Genie Mexico City

Telefon +52 55 5666 5242
Fax +52 55 5666 3241

Genie North America

Telefon 425.881.1800

Avgiftsfritt

USA och Canada
800.536.1800

Fax 425.883.3475

Genie Australia Pty Ltd.

Telefon +61 7 3375 1660
Fax +61 7 3375 1002

Genie China

Telefon +86 21 53852570
Fax +86 21 53852569

Genie Malaysia

Telefon +65 98 480 775
Fax +65 67 533 544

Genie Japan

Telefon +81 3 3453 6082
Fax +81 3 3453 6083

Genie Korea

Telefon +82 25 587 267
Fax +82 25 583 910

Genie Brasil

Telefon +55 11 41 665 755
Fax +55 11 41 665 754

Genie Holland

Telefon +31 183 581 102
Fax +31 183 581 566

Distribuerad av: